

MANUAL DE USUARIO

REBAJE DE PISO

CITROËN BERLINGO



Rehatrans

Tenga siempre a mano este manual de usuario en el vehículo.
Lea atentamente las instrucciones de uso antes de utilizar la adaptación.

ÍNDICE

MANUAL DE INSTRUCCIONES.....	3
REPARACIÓN Y MANTENIMIENTO	13
ESQUEMA ELÉCTRICO	17
DESINSTALACIÓN Y CONSERVACIÓN.....	18
DIAGNOSIS	19

DESPLIEGUE DE LA RAMPA

- 1.- Eche el freno de mano.
- 2.- Apague el motor del vehículo.
- 3.- Retire la llave de contacto.
- 4.- Abra el portón trasero.
- 5.- Rampa EasyFlex: utilice el asa o la ranura para desplegar la rampa hasta la posición vertical, cuando esta encaja correctamente se escucha el sonido de dicho efecto (imagen 1).
- 6.- Compruebe que la rampa esté bien enganchada en la posición vertical agitándola suavemente.



¡PRECAUCIÓN!



Riesgo de sufrir daños al elevar la rampa a la posición vertical: puede pillarse entre la rampa y el marco (parte trasera parachoques).

Por lo tanto:

- No meta la mano en el espacio entre la rampa y el marco.

7.- Presione el botón rojo hacia abajo para desbloquear el marco



8.- Despliegue la rampa suavemente y no la suelte hasta que toque con el suelo (ver imagen).



¡PRECAUCIÓN!

Riesgo de daños durante el despliegue la rampa:

- ▶ Existe riesgo de lesiones en las piernas y los pies si deja caer la rampa sin control.
- ▶ Posibilidad de que la rampa sufra daños materiales si no se acompaña su descenso de forma suave.

Por lo tanto:

- ▶ Sujete firmemente la rampa hasta que esté completamente en contacto con el terreno.
- ▶ Realice la maniobra de despliegue con suavidad.

DESPLAZAMIENTO DEL ASIENTO CENTRAL

Con el fin de dejar espacio en el vehículo para pasajeros en silla de ruedas, el asiento central Smartfloor se puede desplazar hacia delante o se puede quitar. Siga estas instrucciones:

- ▶ Asegúrese de que la rampa esté desplegada.
- ▶ Levante el pasador de bloqueo (1) de un lado del asiento y tire de la palanca (2) hasta el tope trasero (imagen 1). Repita el procedimiento con la otra pata.



Imagen 1

- ▶ Saque el asiento de los raíles si desea quitarlo.

O si desea desplazarlo:

- ▶ Levante la parte delantera del asiento para que quede en el aire y pueda empujarlo a la posición deseada.
- ▶ Empuje el asiento hacia delante o hacia atrás hasta que encaje de forma audible. Si el asiento no se puede mover, ya está bloqueado.
- ▶ Asegúrese de que el asiento esté en el tope trasero si va a ser utilizado por un pasajero.
- ▶ Empujar ambas palancas (2) de bloqueo hacia delante hasta el tope de modo que los pasadores de bloqueo (1) encajen (imagen 2).



Imagen 2

- ▶ Verifique que el asiento está sujeto en los rieles de ambos lados y no se tambalea.



¡ADVERTENCIA!

Riesgo de lesiones o accidentes por movimientos incontrolados del asiento central. Si no está correctamente acoplado y bloqueado en su posición puede moverse cuando el vehículo esté en marcha.

Por lo tanto:

- ▶ Asegúrese siempre de que el asiento central esté correctamente enganchado y bloqueado en la posición correcta.



¡ADVERTENCIA!

Riesgo de lesiones o accidentes por movimientos incontrolados del asiento central cuando está siendo utilizado por un pasajero. Esto sucede si no ha sido colocado correctamente en el tope trasero, pudiendo moverse cuando el vehículo está en marcha y causar lesiones o accidentes.

Por lo tanto:

- ▶ Asegúrese siempre de que el asiento central esté fijado de forma correcta en el tope trasero si va a ser utilizado por un pasajero.



¡ADVERTENCIA!

Riesgo de lesiones por movimientos incontrolados del asiento central si las maniobras de ajuste para fijarlo o desplazarlo se realizan con el vehículo en marcha, podría soltarse por ejemplo en caso de frenazo, y causar daños o lesiones.

Por lo tanto:

- ▶ Nunca ajuste el asiento central cuando el vehículo esté en movimiento.
- ▶ Recuerde que el asiento del centro debe estar justo atrás, contra el tope trasero si va a ser utilizado por un pasajero.

ASCENSO DEL PASAJERO EN SILLA

1. Sitúe al pasajero con su silla de ruedas enfrente de la rampa.
2. Presione el botón y verá que el piloto rojo se enciende.

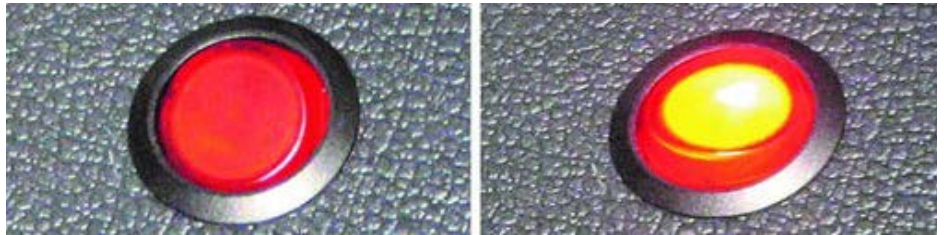

3. Extienda los cinturones hasta la silla de ruedas.
4. Fíjelos en la parte delantera del silla.



5. Vuelva a presionar el botón de modo que el piloto rojo se apague.



¡ADVERTENCIA!

La silla de ruedas puede rodar hacia atrás sin control mientras la luz roja esté encendida y el pasajero puede sufrir lesiones. Asegúrese de que el piloto rojo se ha apagado y en ese momento empuje la silla de ruedas por la rampa. La silla debe ascender por el centro y cuando esté colocada en el interior no debe dejar holguras en los cinturones.

6. Empuje la silla de ruedas hacia el interior del vehículo de manera que los cinturones queden en el mismo ángulo.

7. Apague el motor de la silla de ruedas en caso de que sea eléctrica.



¡ADVERTENCIA!

Peligro de lesiones si los cinturones eléctricos se aflojan cuando el vehículo está en marcha. Puede suceder si los cinturones están tensados de forma desigual, causando lesiones al pasajero y sus acompañantes.

Por lo tanto:

- Asegúrese de que los cinturones tengan el mismo ángulo y si no es así vuelva a colocar la silla.

SEGURIDAD DEL PASAJERO EN LA SILLA DE RUEDAS

1. Enganche los retractores de los cinturones en la parte trasera.



2. Fije los cinturones a la parte trasera de la silla de ruedas.

3. Tense los retractores uniformemente girando la rueda.



4. Eche el freno de mano de la silla de ruedas.

5. Asegure al pasajero utilizando los sistemas de retención (vea los pasos en la siguiente página).

El cinturón del pasajero estará ubicado en uno de los pilares laterales (1) donde se encuentran 2 hebillas de enganche. También puede ubicarse en el sistema de respaldo y reposacabezas FutureSafe que es opcional.

6. Extraemos el cinturón situado en la zona inferior, siempre en vertical (2).



7. Lo anclamos en el enganche fijo situado en el lateral derecho. Habiendo fijado al pasajero por el abdomen (3).

8. La hebilla, situada en la parte superior del pilar, la cruzamos pasando por encima del hombro y cruzando el pectoral (4).

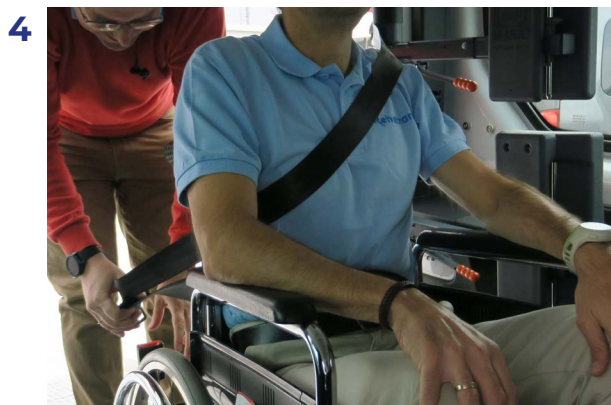
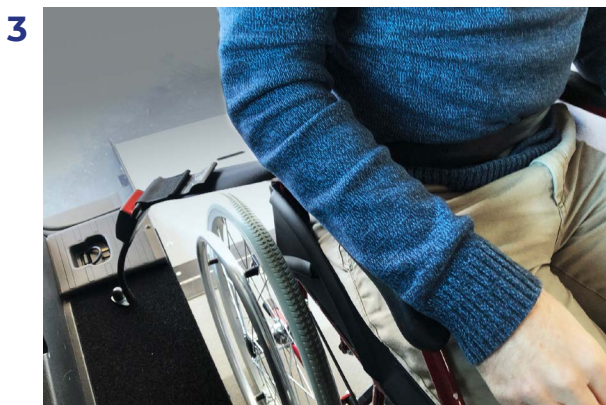

9. Levante la rampa usando el asa lateral.

10. Pliegue la rampa hacia arriba, hasta que encaje de forma audible y quede en posición vertical. Tenga las mismas precauciones que al desplegar la rampa.

11. Cierre el portón trasero del vehículo.

DESCENSO DEL PASAJERO EN SILLA DE RUEDAS

1. Baje la rampa hacia el exterior de forma lenta y controlada hasta que toque el suelo.
2. Desabroche los sistemas de retención abdominal y pectoral del pasajero.
3. Suelte los carretes retractores de los cinturones.
4. Desenganche los cinturones de la silla de ruedas.
5. Retire los retractores de los cinturones de la parte trasera.
6. Encienda el motor de la silla de ruedas si es eléctrica.
7. Suelte los frenos de la silla de ruedas.



¡ADVERTENCIA!

La silla de ruedas puede rodar hacia atrás sin control y el pasajero puede sufrir lesiones. Colóquese detrás de la silla de ruedas para evitar que ruede hacia atrás. Cuando esté ahí situado presione el botón y verá el piloto rojo encenderse.

8. Presione el botón y observe que la luz roja se enciende.
9. Descienda lentamente por la rampa sujetando la silla de ruedas hasta el exterior del vehículo.
10. Desenganche los cinturones de la silla y acompáñelos hasta que queden enrollados completamente. Apague el interruptor.



11. Use el asa lateral para colocar la rampa en posición vertical, hasta que encaje de forma audible.
12. Cierre el portón trasero de su vehículo.

UTILIZACIÓN DEL VEHÍCULO SIN PASAJERO EN SILLA DE RUEDAS

Con la rampa de acceso totalmente plegada y los asientos traseros en su posición original, el espacio se puede utilizar como maletero.

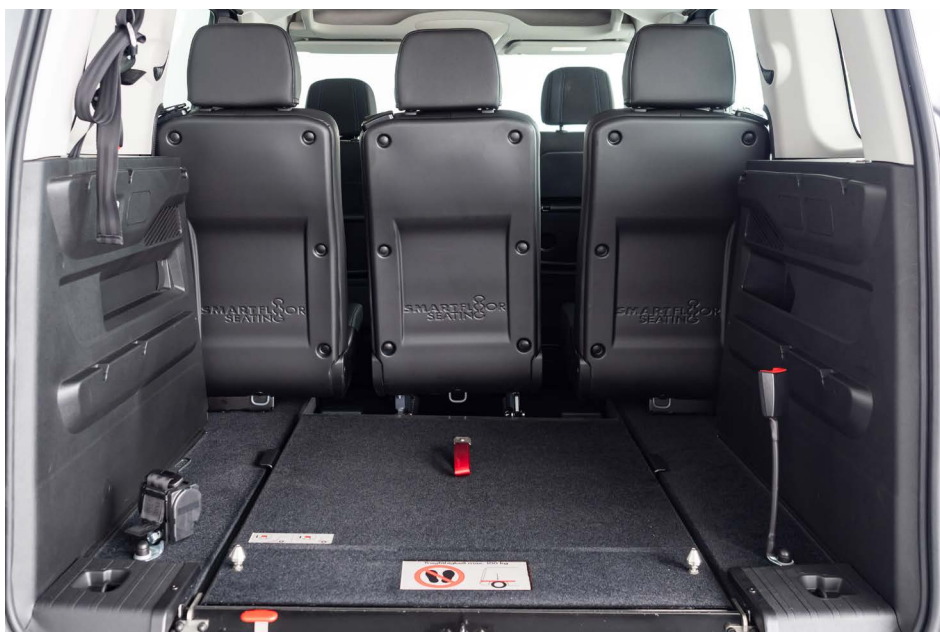

1. Use el asa lateral para colocar la rampa en posición vertical, hasta que encaje de forma audible.
2. Rampa EasyFlex: tire de la palanca hacia arriba.



3. Doble la rampa hacia abajo quedando en posición horizontal en el interior del vehículo.



¡ATENCIÓN!

La rampa desplegada soporta hasta 350kg (pasajero más silla de ruedas). La rampa abatida en el interior del vehículo soporta hasta 100kg.

No se suba en ella cuando esté recogida, porque podría sufrir daños de sobrecarga.



¡PRECAUCIÓN!

Riesgo de lesiones personales y daños materiales al guardar la rampa en el interior del vehículo, ya que puede pillarse entre la rampa y el piso.

Por lo tanto:

- ▶ Sujete firmemente la rampa hasta que esté completamente en contacto con las superficies de apoyo del piso.
- ▶ Realice estas acciones con un movimiento suave y controlado.
- ▶ No meta la mano en el espacio entre la rampa y el piso.

REPARACIÓN Y MANTENIMIENTO



Consulte las instrucciones de funcionamiento y los documentos de servicio del fabricante para conocer la información sobre el mantenimiento fundamental y trabajos de reparación del vehículo.

Las excepciones se describen en la Sección 2.3, página siguiente.

1 Normas de seguridad para la reparación y el mantenimiento

Lea la información de seguridad antes de realizar el mantenimiento y los trabajos de reparación.



¡ADVERTENCIA!

Peligro de lesiones por falta de dispositivos de seguridad.

Si se quitan los dispositivos de seguridad, ya no cumplirán su función.

Por lo tanto:

- ▶ Asegúrese siempre de volver a instalar los dispositivos de seguridad si han sido retirados (por ejemplo, en caso de mantenimiento o reparación).



¡ADVERTENCIA!

Riesgo de lesiones y daños materiales si estos trabajos se realizan de forma incorrecta.

Por lo tanto:

- ▶ Encargue el mantenimiento y la reparación únicamente al personal especializado en ellos.
- ▶ Si se han llevado a cabo trabajos de reparación en elementos estructurales, deben de ser inspeccionadas por un experto técnico.



¡ADVERTENCIA!

Pueden producirse lesiones personales y daños materiales si no se utilizan repuestos de calidad.

El fabricante no aceptará responsabilidad alguna por daños o lesiones causadas por el uso de repuestos no originales o piezas de repuesto que no han sido aprobados por dicho fabricante.

Por lo tanto:

- ▶ Utilice únicamente repuestos originales y autorizados.

2 Trabajos de mantenimiento rutinario

A continuación se enumeran los trabajos de mantenimiento que debe realizarse regularmente.

Póngase en contacto con el departamento de atención al cliente para los trabajos de mantenimiento que sólo deben realizarse por un equipo especializado.

2.1 Programa de mantenimiento

Periodicidad	Actividad	Referencia
Diaria	Compruebe el funcionamiento de los cinturones eléctricos.	Sección 4, siguiente página
	Realice una inspección visual para detectar daños o deficiencias. Inicie las reparaciones oportunas si es necesario.	
Anual	En caso de uso profesional de la rampa, debe de inspeccionarse por personal experto.	Sección 5, siguiente página
Siempre que sea necesario	Limpie la rampa de acceso.	

2.2 Registros de mantenimiento

Anote las tareas que se han llevado a cabo en el registro de mantenimiento previsto para este propósito (ver Sección 6).

Esto proporciona un registro trazable del trabajo de mantenimiento.

Para registros de trabajos suplementarios, se recomienda que usted tenga sus propios listados.

2.3 Trabajos de mantenimiento básicos

Se deben realizar algunas tareas básicas de mantenimiento en el vehículo, a parte de las especificadas por el fabricante.

Póngase en contacto con el departamento de atención al cliente si es necesario.

3 Trabajos de reparación

Realice siempre los trabajos de reparación en el vehículo de acuerdo con las instrucciones del fabricante.

Algunos procesos pueden variar debido a la adaptación.

Póngase en contacto con el departamento de atención al cliente si es necesario.

4 Compruebe el funcionamiento de los cinturones eléctricos

- ▶▶ Despliegue la rampa de acceso hasta la posición vertical, verifique que los pernos de bloqueo encajan perfectamente de forma audible.
- ▶▶ Accione el interruptor varias veces y observe si la luz roja se enciende.
- ▶▶ Despliegue la rampa de acceso hasta que se apoye en el suelo.



¡PRECAUCIÓN!

Riesgo de lesiones y peligro de daños materiales al desplegar la rampa.

Existe riesgo de lesiones en las piernas y en los pies si no realiza el despliegue de la rampa de forma controlada y sin dejarla caer al suelo. Además la rampa también se puede dañar.

Por lo tanto:

- ▶ Utilice las asas de sujeción.
 - ▶ Sostenga la rampa hasta que esté completamente en contacto con el suelo.
 - ▶ Baje la rampa lentamente.
-
- ▶▶ Presione el interruptor de manera que la luz roja se apague.
 - ▶▶ Intente extraer los cinturones eléctricos.
 - ▶▶ Vuelva a accionar el interruptor de forma que se encienda el piloto rojo.
 - ▶▶ Realice un nuevo intento de sacar los cinturones.

La luz roja solo debe encenderse cuando se despliega la rampa. Los cinturones sólo deben extraerse cuando la rampa de acceso esté desplegada y el piloto rojo esté encendido.

Si este no es el caso:

- ▶▶ No utilice la rampa de acceso y revise el sistema eléctrico.

5 Inspección Anual

La inspección anual por parte de un experto técnico consta de una inspección visual y una prueba funcional. Se verifica:

- ▶ El estado de todos los componentes y dispositivos.
- ▶ Inspección de las modificaciones que se han realizado en la rampa de acceso.
- ▶ Integridad y eficacia de los dispositivos de protección y seguridad.
- ▶ Cotejo del registro de inspección.

6 Registro de Mantenimiento y Reparación

Trabajos de mantenimiento realizados

Fecha	Firma	Observaciones / Trabajo realizado

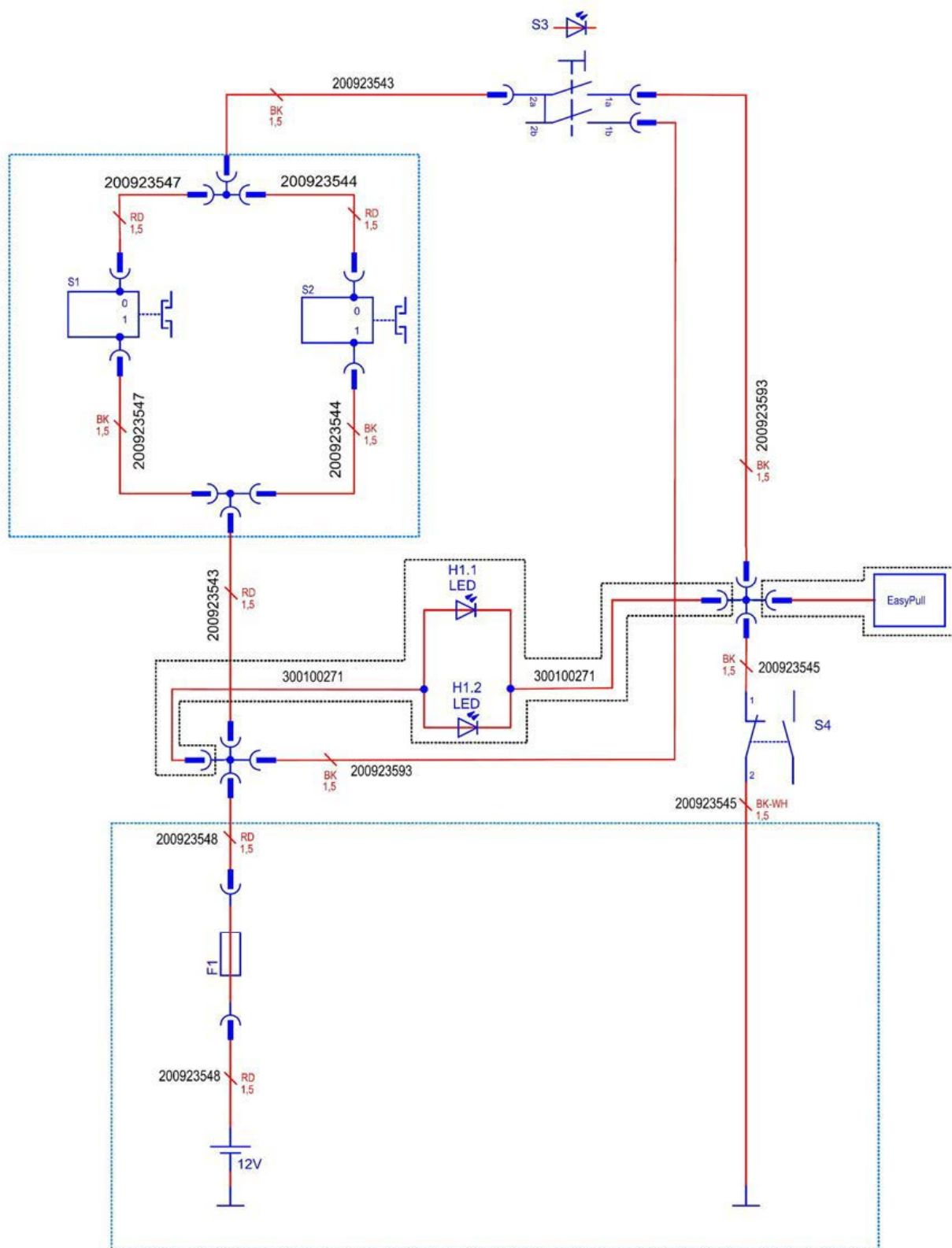

Color	Abreviatura (acc. IEC 60757)
Negro	BK
Negro-Blanco	BK-WH
Rojo	RD

DESINSTALACIÓN Y CONSERVACIÓN

Para consultas sobre desinstalación y conservación contactar con nuestro departamento de atención al cliente.

FIN DE LA VIDA ÚTIL DEL PRODUCTO

Cumplida la vida útil de la rampa de acceso y del vehículo, deberán ser desechados únicamente por especialistas cualificados. El fabricante no acepta ninguna responsabilidad por los daños causados por una eliminación incorrecta.

DIAGNOSIS



¡ADVERTENCIA!

Riesgo de lesiones graves y daños materiales si se realizan trabajos de reparación de forma incorrecta.

Por lo tanto:

- Encargue estos trabajos únicamente al personal especializado.

Si se dan fallos al operar con la rampa de acceso, proceda como se describe en la siguiente tabla de solución de problemas. Póngase en contacto con el servicio de atención al cliente si se encuentran fallos que no se pueden solucionar usando las medidas dadas en dicha tabla.



Para obtener información acerca de fallos en el vehículo, consulte las instrucciones de funcionamiento del mismo.

1 Tabla de resolución de problemas

Fallo	Posible Causa	Medidas
La rampa no se despliega o no se guarda correctamente.	Objetos que bloquean el sistema de enganche.	Inspeccione los sistemas de enganche y retire los objetos extraños, límpielos si es necesario.
	El pestillo está defectuoso.	Verifique los pestillos y reemplácelos si es necesario.
	Los puntales están defectuosos.	Compruebe los puntales accionados por gas y reemplácelos si es necesario.
	El mecanismo de la rampa se ha desajustado.	Ajuste el mecanismo.
La rampa de acceso traquetea cuando el vehículo está en movimiento.	La rampa de acceso tiene juego excesivo.	Ajustar el juego de la rampa de acceso (ver Sección 2, siguiente página).
La rampa no se queda bien bloqueada en su posición vertical.	La rampa de acceso tiene poco juego.	Ajustar el juego de la rampa de acceso (ver Sección 2, siguiente página).
Los cinturones no se pueden extraer.	El interruptor está defectuoso.	Instale un interruptor nuevo.
	El fusible se ha quemado.	Sustituya el fusible.
	Las correas están defectuosas.	Sustituya las correas.

2 Ajuste del juego de la rampa

Se recomienda que este ajuste lo realice personal cualificado.

La rampa puede mostrar signos de holgura cuando está en posición vertical. Este hace que vibre cuando el vehículo está en movimiento. Por este motivo existen tornillos a ambos lados de la rampa para poder ajustarlo.

La siguiente imagen muestra estos tornillos de ajuste.



Los tornillos internos se ubican en ambos lados de la rampa y se utilizan para ajustar el juego y que ésta se puede plegar (solo están disponibles en el modelo de rampa EasyFlex).

Sin embargo si los pestillos de la rampa se cierran con dificultad, es porque hay muy poco juego.

Para ajustarlo:

- ▶▶ Retire las tapas protectoras negras de los tornillos de ajuste.
- ▶▶ Afloje las contratuercas (ver imagen siguiente).
- ▶▶ Gire el tornillo de ajuste para reducir la cantidad de juego.

O:

- ▶▶ Gire el tornillo de ajuste para aumentar la cantidad de juego.
- ▶▶ Vuelva a apretar la contratuerca.
- ▶▶ Vuelva a comprobar el juego de la rampa de acceso.

- ▶▶ Repita el procedimiento tantas veces como sea necesario.
- ▶▶ Recuerde volver a colocar las tapas protectoras negras.





Si tiene alguna duda o
necesita asistencia telefónica,
no dude en llamarnos

Rehatrans

Sede Central

Autovía Madrid-Toledo (A-42) Km. 14,400
28905 Getafe, Madrid.
Teléfono: 91 278 42 92



Delegación Cataluña

Teléfono: 93 293 41 33

info@rehatrans.com • rehatrans.com